

---

**DK Brugsanvisning**  
**GB User manual**

## **Smart Chainsaw 200**



## Indholdsfortegnelse "Original brugsanvisning"

---

DK Brugsanvisning .....	1
Indholdsfortegnelse "Original brugsanvisning" .....	2
Sikkerhedssymboler .....	2
Sikkerhedsforskrifter .....	3
Personlig sikkerhed .....	4
Beskrivelse af hækkeklipperen .....	6
Anvendelse .....	6
Opladning af batteri .....	6
Opsamling .....	7
Start og betjening .....	9
Vigtige arbejdsoplysninger .....	9
Vedligeholdelse og pleje .....	10
Bortskaffelse .....	10
Tekniske data .....	11
Reklamation .....	11
CE OVERENSSTEMMELSESERKLÆRING      DK .....	22



### Reserve dele







Reserve delstegning over alle Texas' produkter findes på vores hjemmeside [www.texas.dk](http://www.texas.dk). Finder du selv varenumre, giver det en hurtigere ekspedition.

Reserve dele kan købes online på [www.texas.dk](http://www.texas.dk) eller kontakt din nærmeste forhandler. Du finder forhandlerliste på [www.texas.dk](http://www.texas.dk)

## Sikkerhedssymboler

---

	Advarsel! Maskinen kan ved skødesløs og forkert brug være et farligt redskab, som kan forårsage alvorlige og i visse tilfælde livsfarlige skader. Det er derfor vigtigt, at du læser og forstår indholdet af brugsanvisningen.
	Læs brugsanvisningen før brug
	Brug beskyttelsesbriller

	Brug høreværn
	Brug arbejdshandsker
	Må ikke udsættes for vand eller regn
	Hold afstand til personer og dyr.
	Rør ikke ved knivbladene
	Brug kun batteriopladeren indendørs
	Fjern batteri før der foretages justeringer og rengøring, og når maskinen efterlades uden opsyn

### Sikkerhedsforskrifter

Ved arbejde med maskinen bør sikkerhedsanvisningerne følges nøje. Gennemlæs brugsanvisningen grundigt inden du starter din maskine. Vær sikker på, at du omgående kan stoppe maskinen i tilfælde af uheld.

De advarsler, forholdsregler og instruktioner, der er beskrevet i denne brugsanvisning, kan ikke dække alle de forhold eller situationer, der kan opstå. Brugeren må derfor anvende sin sunde fornuft og udvise forsigtighed ved anvendelse af maskinen.

### Sikkerhed i arbejdsområdet

- Brug kun maskinen i opryddede og oplyste områder.
- Brug ikke maskinen i eksplosionsfarlige omgivelser, hvor der findes brandbare væsker, gasser eller støv.
- Den, der betjener maskinen, er ansvarlig for personer og dyr i arbejdsområdet. Hold børn og andre personer, samt dyr mindst 5 meter borte fra arbejdsområdet.

### Brug og pleje af maskinen

- Maskinen må ikke bruges til andet arbejde end det, der er beskrevet i brugsanvisningen.

- Brug kun godkendt tilbehør og originale reservedele. Montering af ikke godkendte dele kan medføre forøget risiko og er derfor ikke lovlig. Ethvert ansvar fraskrives ved ulykke eller anden skade, som forårsages pga. montering af uoriginale dele.
- Før maskinen tages i brug, bør forhandleren eller anden fagkyndig person instruere dig i brugen.
- Kontroller altid før anvendelse, at bolte og møtrikker er spændte, at de bevægelige dele fungerer korrekt, samt at beskyttelsesanordninger er intakte og korrekt monteret. Få beskadigede dele repareret inden maskinen tages i brug.
- Udsæt ikke maskinen for fugtige omgivelser ved opbevaring og anvend den ikke i regnvejr.
- Brug ikke magt ved anvendelse af værktøjet. Brug det rette værktøj til opgaven.
- Hold skæreredskaber rene og skarpe, så materialer ikke så let sætter sig fast. Samtidig bliver det lettere at styre maskinen.
- Opbevar maskinen udenfor børns rækkevidde.

#### **Personlig sikkerhed**

---

- Vær altid opmærksom på, hvad du foretager dig og benyt sund fornuft, når du anvender værktøjet.
- Anvend altid beskyttelsesbriller, skridsikkert fodtøj og undgå alt for løstsiddende tøj under brug af maskinen.
- Mindreårige må ikke betjene maskinen.
- Maskinen må kun betjenes af personer, som er udhvilede og raske. Hvis arbejdet er udmattende, bør der holdes jævnlige pauser. Personer, der er påvirket af alkohol, medicin eller euforiserede stoffer må ikke arbejde med maskinen.
- Maskinen må kun lånes ud til personer, som er fortrolige med betjening af den. Brugsanvisningen skal under alle omstændigheder medfølge.
- Hold fast med begge hænder på håndtagene, når produktet anvendes. Begge hænder skal bruges til at aktivere hækkeklipperen.
- Hold alle dele af kroppen og beklædningsgenstande på afstand af skæreklingen. Fjern ikke afskåret materiale og hold ikke i materiale, som skal afskæres, mens knivtænderne er i bevægelse.
- Stå stabilt under arbejdet og ræk dig ikke så langt, at du mister balancen.
- Brug aldrig maskinen uden der er mulighed for at tilkalde hjælp i tilfælde af uheld.

- Opbevaringshylsteret skal være monteret omkring knivtænderne, når produktet transporteres og lægges til opbevaring.

### **Brug og pleje af batteri og oplader**

- Produktet leveres med batteri og batterioplader. Der må kun anvendes det tilhørende batteri Smart Power 100 og en af følgende opladere: Smart Power 100 eller Smart Power 200. Batteri og oplader kan købes ved forhandleren eller på [www.texas.dk](http://www.texas.dk).
- Brug kun originalt batteri - et uoriginalt batteri kan skade produktet og medføre personskaade.
- Brug kun en original oplader - en uoriginal oplader kan skade batteriet.
- Kortslut aldrig batteriets poler. - Når batterienheden ikke er i brug skal den holdes på afstand af mønter, nøgler, clips, søm, skruer og andre små metalgenstande, da disse kan skabe kortslutning mellem batteripolerne. En kortslutning kan forårsage brand eller personskaade.
- Tilslut kun opladeren til 230V.
- Batterier må aldrig udsættes for åben ild.
- Opbevar aldrig batteriet under 10° eller over 40° C.
- Brug kun opladeren indendørs.
- Batteriet skal altid afmonteres under vedligeholdelse af maskinen, og når maskinen efterlades uden opsyn.
- Batteriet må aldrig åbnes.
- Hvis batteriet anvendes forkert kan der trænge væske ud af batteriet. Undgå at berøre denne væske. Hvis det alligevel sker, skylles med rigeligt vand. Søg læge, hvis væsken kommer i øjnene.
- Efter længere tids brug kan batteriet blive varmt. Lad det køle af inden det oplades igen.
- Hold både batteri og oplader udenfor børns rækkevidde.
- Benyt ikke opladeren i et miljø, hvor der er dampe eller letantændelige væsker.
- Lad aldrig batteriet oplade i mere end 24 timer i træk

## Beskrivelse af hækkeklipperen

1. Håndtag med afbryder
2. Lås for batteri
3. Sele
4. Forlængerstykke
5. Sværdstykke
6. Motor

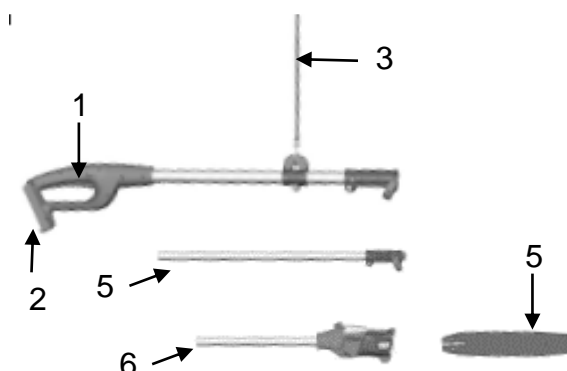

## Anvendelse

Dette produkt er beregnet til let beskæring af træer og buske. Al anden anvendelse, der ikke udtrykkeligt tillades i denne brugsanvisning, kan føre til skader på produktet og udgøre en alvorlig fare for brugeren.

## Opladning af batteri

Tilhørende batteri og opladere ses herunder.

		
Smart Power 100 1,5 Ah 18 V Art. nr. 90070006	Smart Charger 100 Almindelig lader Ladetid 3-5 timer Art. nr. 90070007	Smart Charger 200 Hurtiglader Ladetid 1,5 time Art. nr. 90070008

Batteri og oplader kan købes ved forhandleren eller på [www.texas.dk](http://www.texas.dk).

Tilslut opladeren til 230V.

Opladeren opbevares indendørs.

Opladeren slår selv fra, når batteriet er fuldt. Det anbefales dog ikke at lade på batteriet i mere end 24 timer. Der må gerne klatlades på batteriet.

Der er ingen indikator på opladeren, som angiver status. Så hold selv øje med opladningstiden.

Overfladen på batteriet kan blive varmt under opladning. Dette er helt normalt.

Under vinteropbevaring bør batteriet lades helt op og stå lunt.



### Vigtigt



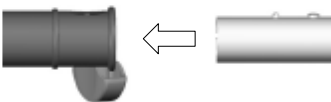
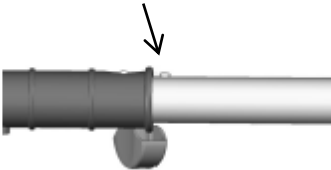

For at beskytte batteriet mod total afladning, vil maskinen standse, når batteriet næsten er fladt.

Maskinen må ikke startes igen efter automatisk standsning, da det kan beskadige batteriet. Batteriet skal oplades, inden arbejdet fortsættes.

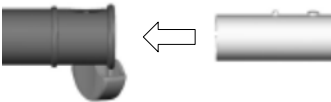
### Opsamling

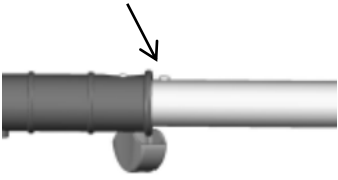
Produktet samles som vist herunder:

	1. Skruen løsnes på stangen med håndtaget.
	2. Forlængerstykket skubbes ind i håndtagsstangen. (Forlængerstykket kan udelades. Gå da videre til pkt. 5)
	3. Tryk knappen ned og skub stangen ind, så den passer i hullet på håndtagsstangen. Når der høres et klik er samlingen låst.
	4. Stram skruen til.
	5. Skruen løsnes på forlængerstangen.
	6. Stangen på sværdstykket skubbes ind i forlængerstykket.

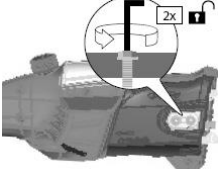
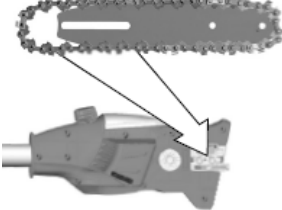
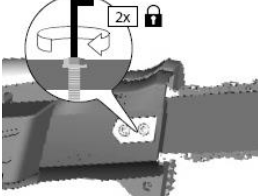
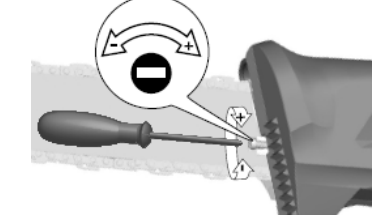
	<p>7. Tryk knappen ned og skub stangen ind så den passer i hullet på forlængerstykket. Når der høres et klik er samlingen låst.</p>
	<p>8. Stram skruen til.</p>
	<p>9. Hold batteriet med en hånd og indsæt det i slisen bag håndtaget. Skub det på plads indtil der høres et klik. Tjek at batteriet sidder fast inden maskinen bruges.</p>
	<p>10. Når batteriet skal fjernes, holdes batterilåsene på batteriet inde mens batteriet trækkes ud.</p>
	<p>11. For montering af sværd løsnes begge bolte.</p>
	<p>12. Sværdet monteres i holderen og kæden sættes på drivhjulet</p>
	<p>13. Coveret monteres ved at lægge det henover sværdet og spænde de to bolte igen.</p>
	<p>14. Juster hvor stram kæden er ved at dreje på justerskruen på siden af kædesavshovedet. Kæden skal kunne løftes 1-2 mm fra sværdet når korrekt justeret.</p>

**Bemærk!** Ved en hver form for vedligeholdelse, skal batteriet afmonteres.



## Start og betjening

---

Produktet startes ved at trykke sikkerhedsknappen (2) ind mens håndtagsknappen (3) aktiveres.

Maskinen standses ved at slippe håndtagsknappen (3).

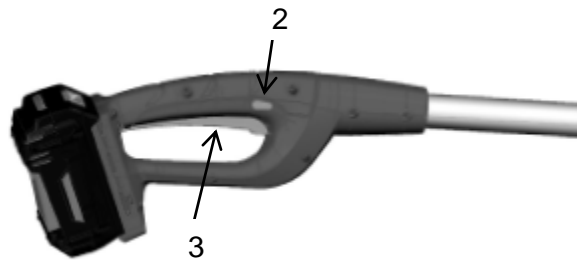

Under arbejdet skal selen anvendes og sidde korrekt. Selen tages over den ene arm og hovedet, så den sidder skråt hen over kroppen. Se figur herunder.

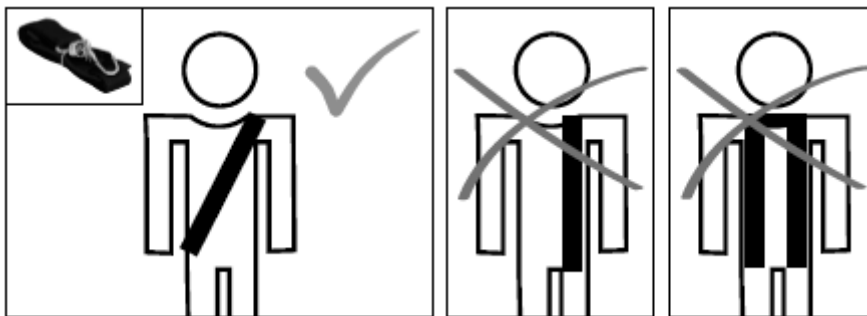

## Vigtige arbejdsoplysninger

---

Lige i det øjeblik afbryderen slippes, kan der forekomme et lysglimt fra motoren. Dette er ikke unormalt, og skal ikke give grund til bekymring.

Lysglimt skyldes det bremsesystem, der er indbygget i produktet.

## Vedligeholdelse og pleje

---

- Afmonter batteriet før du gør maskinen ren eller efterlader den uden opsyn.
- For altid at opnå de bedste resultater, skal knivene renses og smøres jævnlgt. Fjern aflejringer med en børste og påfør en let oliefilm.
- Anvend biologisk nedbrydelig olie
- Rengør kunststoffuset og -dele med et mildt rengøringsmiddel og en fugtig klud.
- Anvend ikke aggressive midler eller opløsningsmidler.
- Undgå helt at der trænger vand ind i maskinen.
- Opbevar altid hækkeklipperen i et opbevaringshylster.

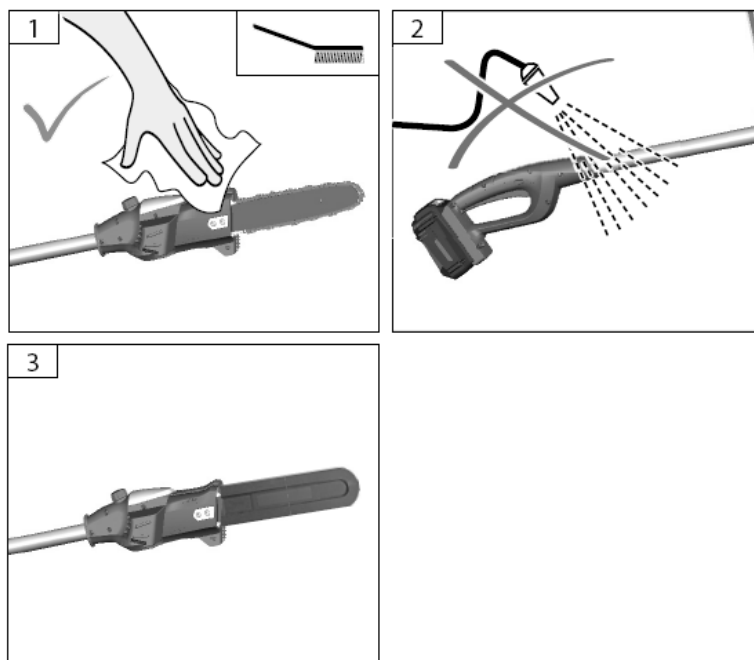

## Bortskaffelse

---

**Bemærk!** Maskinen og dens tilbehør består af forskellige materialer, som f.eks. metal og kunststof.

Bortskaffelse af elektriske produkter må ikke ske sammen med almindeligt husholdningsaffald. Elektriske produkter skal medbringes til den lokale genbrugsstation og bortskaffes på korrekt vis der.

Bærbare batterier skal bortskaffes separat, og ikke sammen med maskinen. Batterier kan ligeledes afleveres på genbrugsstationen.



## Tekniske data

---

Batteri	18V 1.5 Ah
Samlet længde op til	2,70 m
Sværdlængde	210 mm
Kædehastighed	4 m/s
Vægt	3,5 kg
Lydtryksniveau:	$L_{pA}$ 68,9dB(A)
Garanteret lydeffektniveau:	$L_{wA}$ 94 dB(A)
Vibrationsniveauer $a_k$ :	1,63 $m/s^2$
Usikkerhed K:	1,5 $m/s^2$

## Reklamation

---

Reklamationsperioden regnes fra købsdatoen og er gældende i 2 år.  
For batteriet, dog kun 6 mdr., da det anses for en sliddel.  
Reklamationen dækker mangelfuld udførelse eller materiale- og funktionsfejl.  
Nødvendige reservedele og anvendt arbejdstid ved reklamationsydelser beregnes ikke.  
Der hæftes ikke for følgeskader.

## Contents





GB User manual .....	1
Safety symbols .....	12
Safety precautions .....	13
Use and maintenance of battery and charger .....	14
Description of the pole chainsaw .....	15
Use .....	15
Charging of the battery .....	16
Assembly .....	16
Starting up and how to use .....	18
Important work information .....	19
Maintenance .....	20
Disposal .....	21
Warranty claim .....	21
EC DECLARATION OF CONFORMITY GB .....	22





### Spare parts

Part list and drawings for the specific product, can be found on our website **www.texas.dk**  
 If you help find part numbers yourself, it will ease the service.  
 Spare parts can be purchased online at **www.texas.dk**, or at your local dealer.

## Safety symbols



	Warning! This product can be dangerous and in some cases fatal if not handled correct. It is therefore important that you read and fully understands the content before use.
	Read the instruction manual before use
	Eye protection must be used
	Hearing protection must be used
	Work gloves must be used

	Do not expose the tool to rain or wet conditions
	Keep bystanders away
	Do not touch the blades
	Only charge indoors
	Remove the battery before adjustment and cleaning, and if the machine is left unattended

### Safety precautions

---

When using the pole chainsaw, the safety instructions must be closely followed. Read this manual carefully before starting the machine. Make sure that you know how to stop and switch off the engine in case of accident. All instructions regarding safety and maintenance of the machine are for your own safety.

The warnings, precautions and instructions given in this manual, cannot cover all situations that the product can be placed in. The user must therefore present common sense and caution when using the product.

### Safety in the work area

- Only use the product in clean and well lit areas
- Do not use the product in areas with explosive danger or where there is flammable fluids, gas or dust present.
- The person that uses the machine is responsible to other persons in the work area. Never use the machine when others, especially children or animals are near.
- This pole chainsaw is an electric product. It is therefore important, that it is never in contact with water or is used in wet surroundings.

### Use and maintenance of the product

- A pole chainsaw must not be used for other work than as described in this manual.
- Only use original spare parts. Mounting of non-approved parts may lead to increased risk and are therefore not legal. Any liability is renounced for accidents or other damage that has happened due to the use of unauthorised parts.

- Before using the machine the dealer or other qualified person should instruct you in the use of the machine.
- Minors may not work the machine.
- The machine may only be lent to people who know how to work the machine. This manual should follow the machine under all circumstances.
- The pole chainsaw may only be used by persons who are rested, well and fit. If the work is tiring, frequent breaks should be made. Do not use the machine under influence of alcohol.
- Always check before start, that all bolts and nuts are tightened.
- Always wear eye protection when using the machine.
- Keep children and other persons at a distance of at least 5 metres from the work area.
- The battery should always be removed when:
  - (1) maintenance is made.
  - (2) the machine is left unattended.

#### **Use and maintenance of battery and charger**

---

- The product is delivered with a battery and a charger. It is only allowed to use the battery Smart Power 100 and one of the approved chargers: Smart Power 100 or Smart Power 200.
- Always use the original battery – unoriginal batteries might damage the product and/or user
- Always use the original charger - unoriginal chargers might damage the battery.
- Never short circuit the battery, it will take damage and may cause fire or person damage.
- Always plug the charger into a 230V outlet.
- Batteries may not be exposed to open fire.
- Never store the battery below 10° or above 40° C.
- Always use the charger indoor.
- Remove the battery before adjustment and cleaning, and if the machine is left unattended
- Never open the battery.

- If the battery is used wrongly, it might leak fluid. Do not touch the fluid. Should it happen, wash in clean water. Go to the doctor, if the fluid comes in contact with your eyes.
- After a while of use, the battery will become warm. Let it cool before recharging.
- Minors are not allowed to handle the battery or charger.
- Do not use the charger in an environment with flammable fluids or gasses.
- Never charge the battery for more than 24 hours.

**Description of the pole chainsaw**

---

1. Handle with switch
2. Battery lock
3. Harness
4. Extension pole
5. Bar
6. Electrical engine

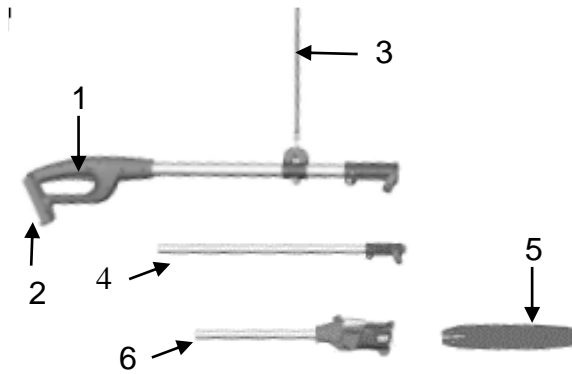

**Use**



---

This product is made for cutting hedges and bushes. All other use that is not specifically allowed in this manual may lead to damage of the product or injury to the user.

## Charging of the battery

---

The full range of battery and chargers can be found below.

		
Smart Power 100 1,5 Ah 18 V Art. nr. 90070006	Smart Charger 100 Slow charger Charge time 3-5 hours Art. nr. 90070007	Smart Charger 200 Quick charger Charge time 1,5 hours Art. nr. 90070008

Connect the charger to a 230V outlet

Always charge indoors

The charger will automatically stop charging when the battery is full. It is not recommended to stay charging for more than 24 hours

There is no indicators on the charger for when the battery is full. It is recommended that the user keep track of charge time.

The surface of the battery can get warm during charging, this is normal.

While not in use the battery should be stored in a warm and dry environment.

### **Vigtigt**

To protect the battery from full discharge, the product will stop automatically before the battery is full discharged.

The battery must then be fully recharged before the work can be continued.







## Assembly

---

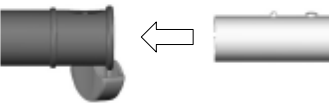
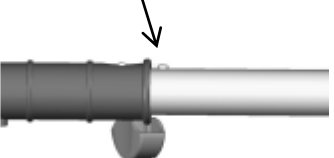
The product is fully assembled as described below

	1. loosen bolt on the handle section
---	--------------------------------------

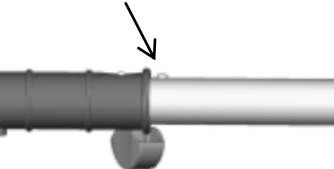

	<p>2. Push the extension pole into the handle section. (The extension pole is not needed, proceed then to step 5.)</p>
	<p>3. Press down the button and push the pole in place. When a small click can be heard the poles are lock in place.</p>
	<p>4. Tighten the bolt.</p>
	<p>5. loosen bolt on extension pole</p>
	<p>6. The pole from the bar section is pushed in place</p>
	<p>7. Press down the button and push the pole in place. When a small click can be heard the poles are lock in place</p>
	<p>8. Tighten the bolt.</p>
	<p>9. Hold the battery in one hand and insert it in the groove behind the handle. Push the battery in place. When a small click can be heard the battery is locked in place. Check the battery is locked before use</p>

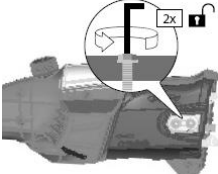
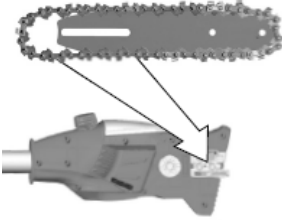
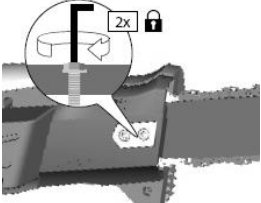
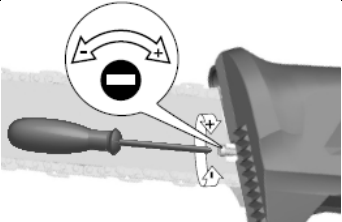
	<p>10. In order to mount the bar, loosen bolts</p>
	<p>11. The bar is placed in the holder and the chain is assembled around the bar and drivewheel.</p>
	<p>12. Cover is placed on top of the bar and the bolts are tightened again.</p>
	<p>13. Use the adjustment bolt to tighten the chain. When the chain can be lifted 1-2 mm from the bar, the adjustment is correct.</p>

### Starting up and how to use

The product is equipped with a two-step safety switch. The machine will only work when the on/off switch in the handle (3) and on the side of the handle (2) are activated at the same time. If one of the switches is released the blade will stop running.

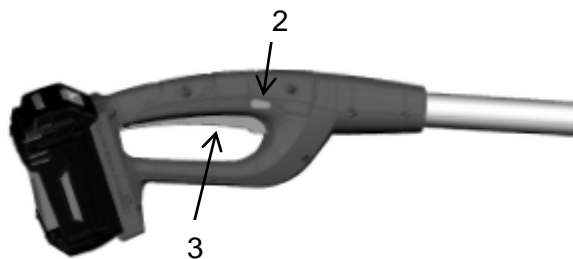

During work the harness must at all times be placed correct. The harness is placed over one should, sideways crossing the body. See pictures below.

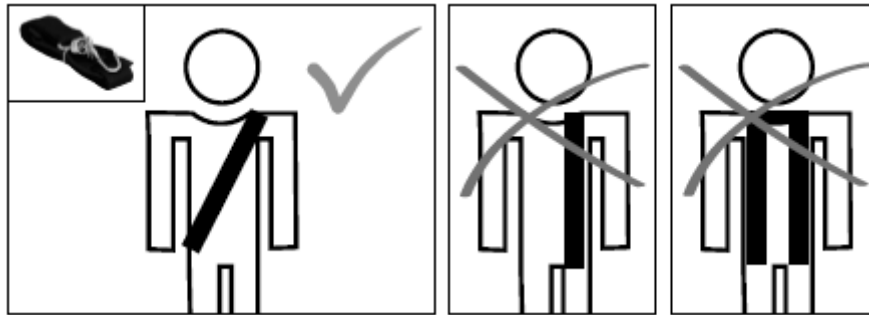

### Important work information

---

**When a switch is released a short spark may appear from the engine.  
This is not abnormal and should not lead to worries.  
The spark is caused by the braking system that is build into the pole chainsaw.**

Apart from pruning the product may also be used for cutting bushes.  
The best cutting effect is achieved when holding the blade at an angle to the hedge of approx. 15°.

The opposite rotating knives cut on both sides, and it is therefore possible to trim the hedge in both directions.

The sides of the hedge are trimmed using curve shaped movements from the bottom and upwards.

Below figure shows optimal working posture and technique.

## Maintenance

---

- Remove the battery before you clean and store the machine.
- For obtaining the best cutting results the knives must be cleaned and oiled regularly. Remove dirt with a brush and oil lightly.
- Use biodegradable oil.
- Clean the housing and other parts with a mild cleanser and a moist cloth. Never use aggressive cleansers or solvents.
- Prevent water from getting into the machine.
- Use the blade protection when the machine is stored.

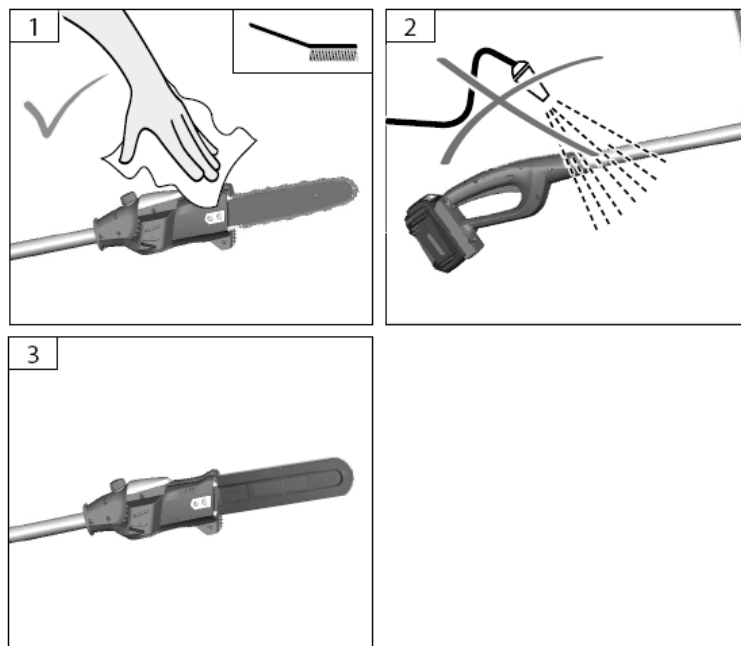

## Disposal

---

**Warning!** The product is made of different materials such as metal and artificial material.

Waste electrical products must not be disposed of with the household waste.  
This tool should be taken to your local recycling centre for safe treatment.



Batteries must be disposed separately and not together with the machine.  
Batteries can also be disposed in most recycling centers.



## Technical data

---

Battery	18V 1.5 Ah
Total length	2,70 m
Bar length	210 mm
Chain speed	4 m/s
Weight	3,5 kg
Sound level:	$L_{pA}$ 68,9 dB(A)
Guaranteed sound level:	$L_{WA}$ 94 dB(A)
Vibration level $a_k$ :	1,63 $m/s^2$
Uncertainty K:	1,5 $m/s^2$

## Warranty claim

---

The warranty claim period is calculated from the date of purchase, and is valid for 1 year.  
However, for the battery only 6 months, as it is considered a wearing part.

**CE OVERENSSTEMMELSESERKLÆRING**  
**EC DECLARATION OF CONFORMITY**  
**CE KONFORMITÄTSEKTLÄRUNG**

**DK**  
**GB**  
**D**



Producent • Manufacturer • Hersteller

**Texas Andreas Petersen A/S**

Erklærer herved at materiel • Hereby certifies that the following • bevollmægtiget Vertreter:

**Smart Chainsaw 200**

Er fremstillet i overensstemmelse med følgende direktiver • Is in compliance with the specifications of following directives  
• Bescheinigt hiermit das die nachfolgenden • Steht im Einklang mit den folgenden Richtlinien:

**Noise directive: 2000/14/EC ammended by 2005/88/EC**  
**EMC directive: 2004/108/EC**  
**Machinery directive: 2006/42/EC**

Overensstemmelsesvurdering procedure i henhold til Annex III/IV • Conformity assessment procedure according to  
Annex III/IV in • Konformitätsbewertungsverfahren nach Anhang II:

**Noise directive: 2000/14/EC ammended by 2005/88/EC**

Materiellet er udført i overensstemmelse med følgende standarder • Conforms with the following standards • In  
Übereinstimmung mit den folgende Standards:

**EN60745-1:2009+A11:10 • EN 60745-2-15:2009+A1:10**  
**EN 55014-1: 2006/+A1:2009/+A2: 2011 • EN 55014-2: 1997/+A1:2001/+A2: 2008**

**Texas Andreas Petersen A/S**  
Knullen 22 • DK-5260 Odense S

07.12.2015

**Martin Enslev**  
**Product Manager**

*(Authorized Representative for Texas Andreas Petersen A/S and Responsible for documentation)*